

**NOTA 1:**  
**INSPECCION POR RADIOGRAFIA INDUSTRIAL RX (RAYOS X)**

**Codigo ASME sec VIII-2007**

Diametro: 206 mm.

Espesor : 2.0 mm

Material : Acero al Carbono calidad AISI 4130

Cordon de Sold. longitudinal : 1 cordon C1= 1453.4 mm

Cordon de Sold. circular : 2 cordones C2 y C3 (648x2)=1296.0mm

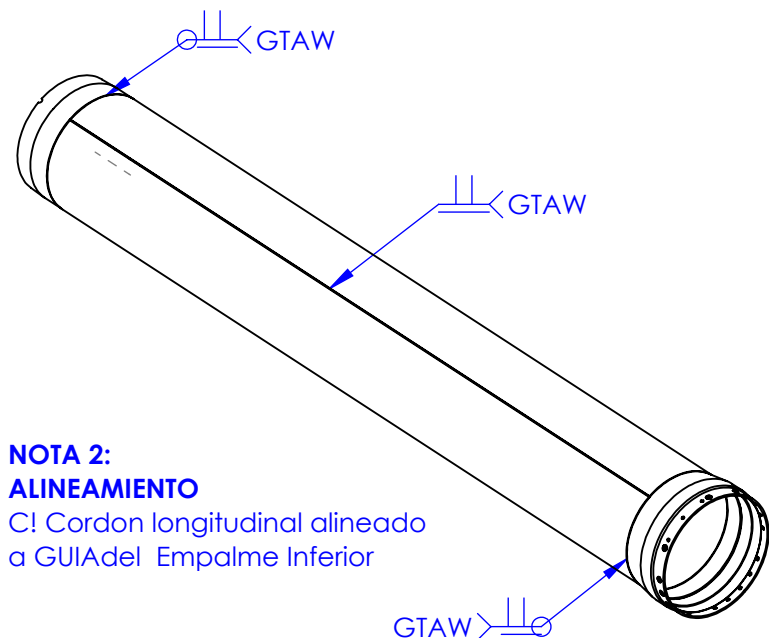

**NOTA 2:**  
**ALINEAMIENTO**

C1 Cordon longitudinal alineado a GUIAdel Empalme Inferior



**AGENCIA ESPACIAL DEL PERU**  
 CONIDA

DISEÑADO:  
 Marcelino Zavalaga T.

DENOMINACION:

ESCALA:  
 1:20

DIBUJADO:  
 Marcelino Zavalaga T.

**Ensamble por Soldadura GTAW  
 TUBO-MOTOR**

FECHA :  
 21/04/2022

REVISADO:  
 Ing. Pedro Villanueva P.

APROBADO:  
 Ing. Pedro Villanueva P.

CODIGO:

**PD-0306-4-AE-0**

C/PLANO:

**0/1**